

## H&G SKRUV- KOMPRIMATOR FUNKTIONER

Avfallskomprimatorer med skruvarm som klarar krävande belastning dygnet runt

En snabb och enkel lösning för t.ex. wellpapp

Upp till 50 % högre fyllnadsvolym än andra komprimatorer

Skruvkomprimatorer minskar avfallsvolymen och vrider sönder materialet innan det komprimeras i behållaren

Bearbetning av wellpapp, trä och PET-flaskor kan optimeras med inmatningsanordningar och nermatare

Finns som mobil eller stationär version

Containers konstruktion motverkar nedskräpning effektivt.



### SMART 5G

- Begäran om automatisk tömning
- Fjärrunderhåll
- Förutspådd fyllnads nivå
- Begäran om extra tömning

Med inbyggd **SMART-teknik** garanteras avfallskomprimatorns **energieffektivitet**. HG förbrukar mindre energi än traditionella avfallskomprimatorer.



# H&G SKRUVKOMPRIMATOR



## KRAFTFULLA OCH MÅNGSIDIGA KOMPRIMATORER FÖR HANTERING AV STORA MÄNGDER AVFALL



**Europress AB**  
Järngatan 22  
195 72 Rosersberg, Sverige  
+46 (0)8 442 16 70  
info@europress.se

## H&G SKRUV- KOMPRIMATOR FUNKTIONER

**Automatiskt smörjsystem som standard**

**Tillgänglig med flera olika extra tillbehör**

**Mest sålda tillbehör:**

- Integrerad kärlvändare
- Kundenpassad färg
- Kundenpassad inkastlösning
- Nedmatnings lösningar



### AVFALLSFRAKTIONER

Kartong  
Aluminiumburkar  
Träavfall (inkl. EUR-pallar)  
PET-flaskor

## TEKNISKA SPECIFIKATIONER



H&G	
Inmatningsöppning L x H (mm)	1400 x 1200 (standard-storlek)
Rotationshastighet	15 / 17* x/min
Kapacitet, wellpapp (m <sup>3</sup> /h)	100
Ljudnivå (dBA)	≤65
Motor (kW)	11 / 15*
Strömtillförsel (50 Hz)	3~400V/C50A och 3~400V/D63A kontakt

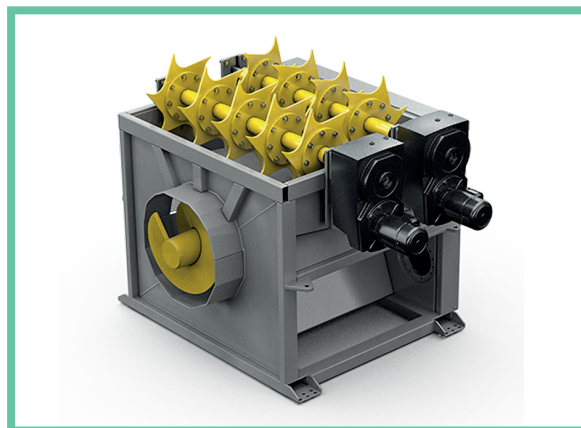

**Typ 4** är vår mest populära nedmatnings lösning med skruvarm. Vi erbjuder ett brett utbud av inmatningsanordningar för olika typer av användningsområden.

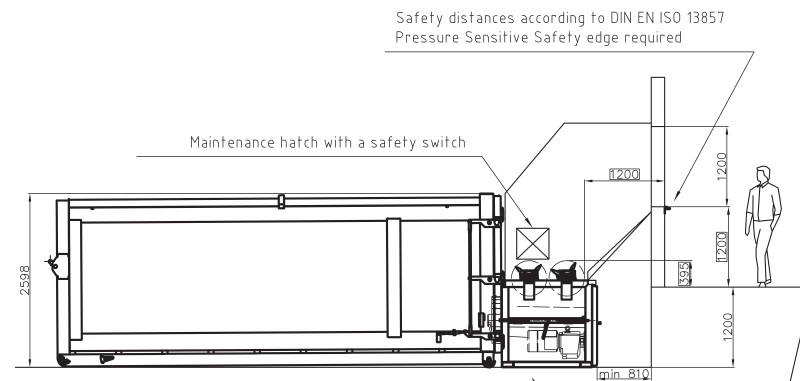

H&G Screw / 31 m<sup>3</sup> container

Recommendation:  
Concrete

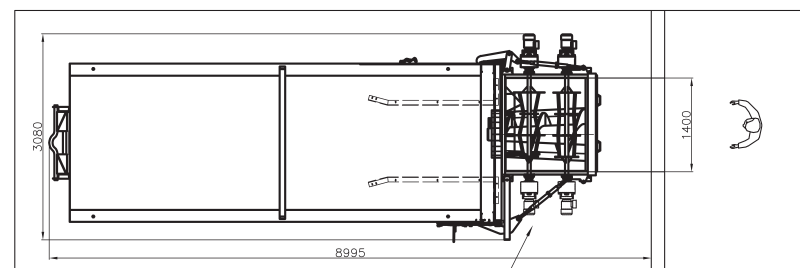

Choose the side of the feeder motors when ordering the machine.

**Ritning över en H&G skruvpress med en container på 31 m<sup>3</sup>, vilket är vår mest sålda H&G-modell.**

Vi skräddarsyr våra lösningar efter kundernas individuella behov. För mer information om olika dimensioner, vänligen kontakta vår försäljningsavdelning eller din kontaktperson på Europress.

